



**SCHEMA DI MONTAGGIO /  
ASSEMBLY INSTRUCTION /  
SCHÉMA D'ASSEMBLAGE /  
ESQUEMA DE MONTAJE**

**TALEA BENCH**

# TALEA BENCH

Elementi / Components / Éléments / Elementos:

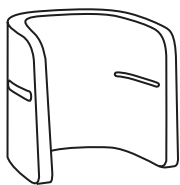

(A)  
2 x  
Scocca in materiale plastico

Plastic body

Corps en plastique

Carcasa de plástico

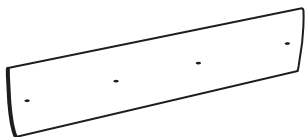

(B)  
1x  
Seduta in legno  
La seduta presenta 4 fori su un lato.

Wooden seating

The seating has 4 little holes on one side

Assise en bois

L'assise présente 4 trous sur un côté

Asiento de madera

El asiento tiene 4 agujeros sobre un lado



(C)  
4 x  
Vite autofilettante e perno di fissaggio

Self-tapping screw and locking pin

Vis taraudeuse et goupille d'arrêt

Tornillo autorroscante y perno de fijación

## 1° STEP / ÉTAPE / FASE

Assemblare la seduta in legno (B) e le due scocche come da immagine (A).

Assemble the wooden seat (B) and the two bodies (A) as in the image.

Assembler l'assise en bois (B) et les deux corps comme illustré ci-dessous (A).

Ensamblar el asiento de madera (B) y las dos carcasas (A) como se ilustra en la figura.

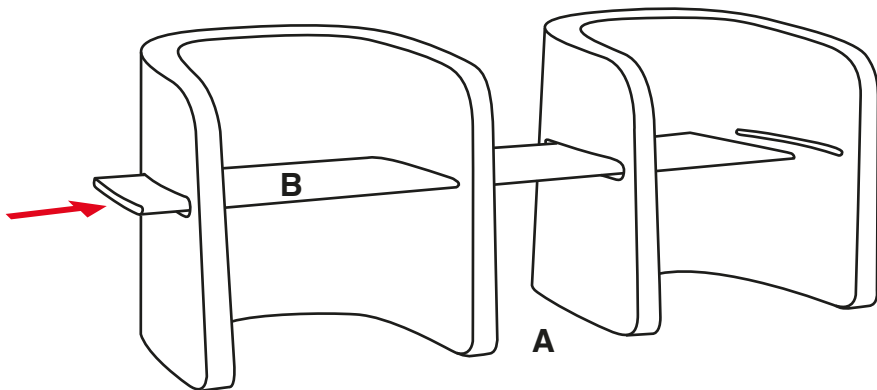

## 2° STEP / ÉTAPE / FASE

Fissare con la vite autofilettante il perno di fissaggio (C) alla seduta in legno in corrispondenza del foro.

Secure with self tapping screw the locking pin (C) to the wooden seat in the little hole.

Fixer avec la vis taraudeuse la goupille d'arrêt (C) à l'assise en bois en la faisant coïncider avec le trou.

Con el tornillo autorroscante fijar el perno de fijación (C) en el asiento de madera, haciéndolo coincidir con el agujero.

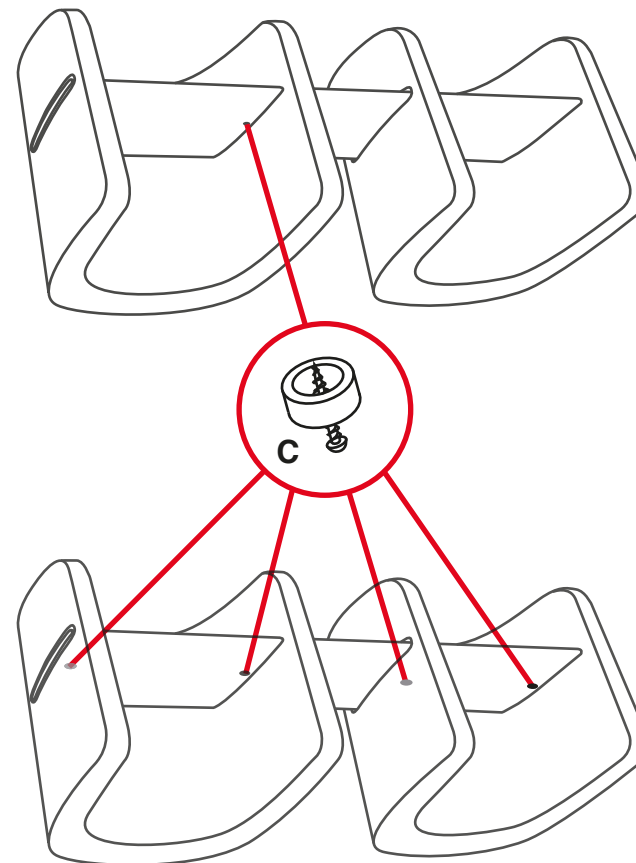

## 3° STEP / ÉTAPE / FASE

Ripetere il passaggio 2 per tutti i 4 fori.

Repeat step 2 for all the 4 little holes.

Répéter l'étape 2 pour les 4 trous.

Repetir la acción de la fase 2 en todos los agujeros.